

(900×900×1500) × 2 底面一体成形

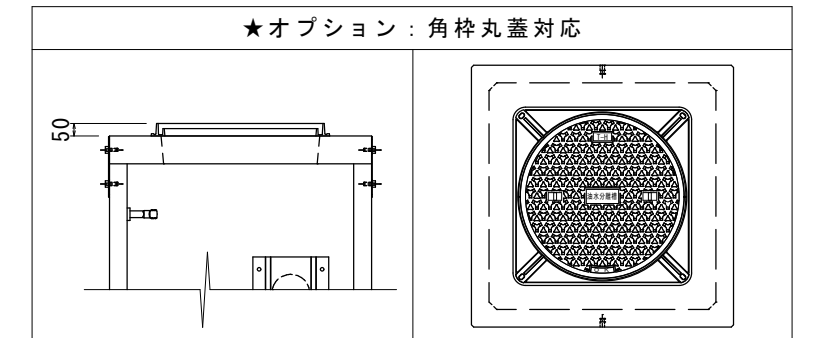
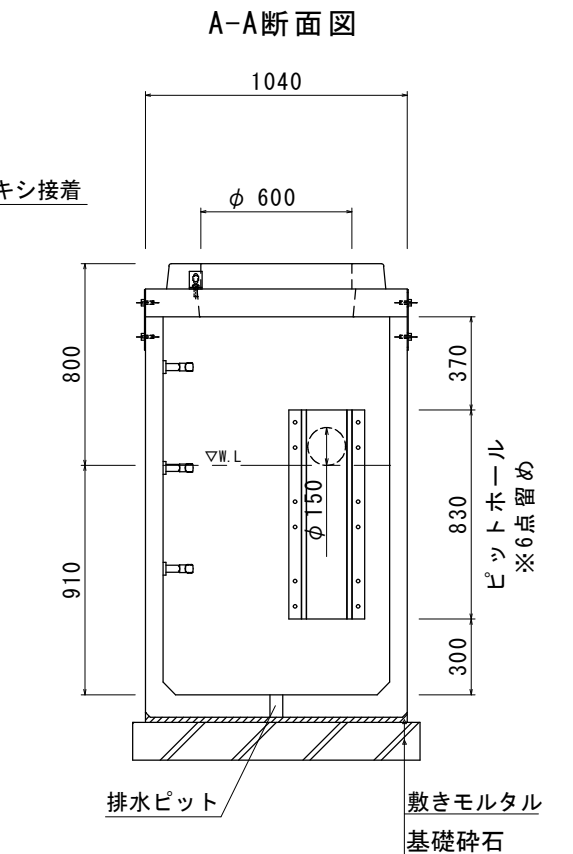
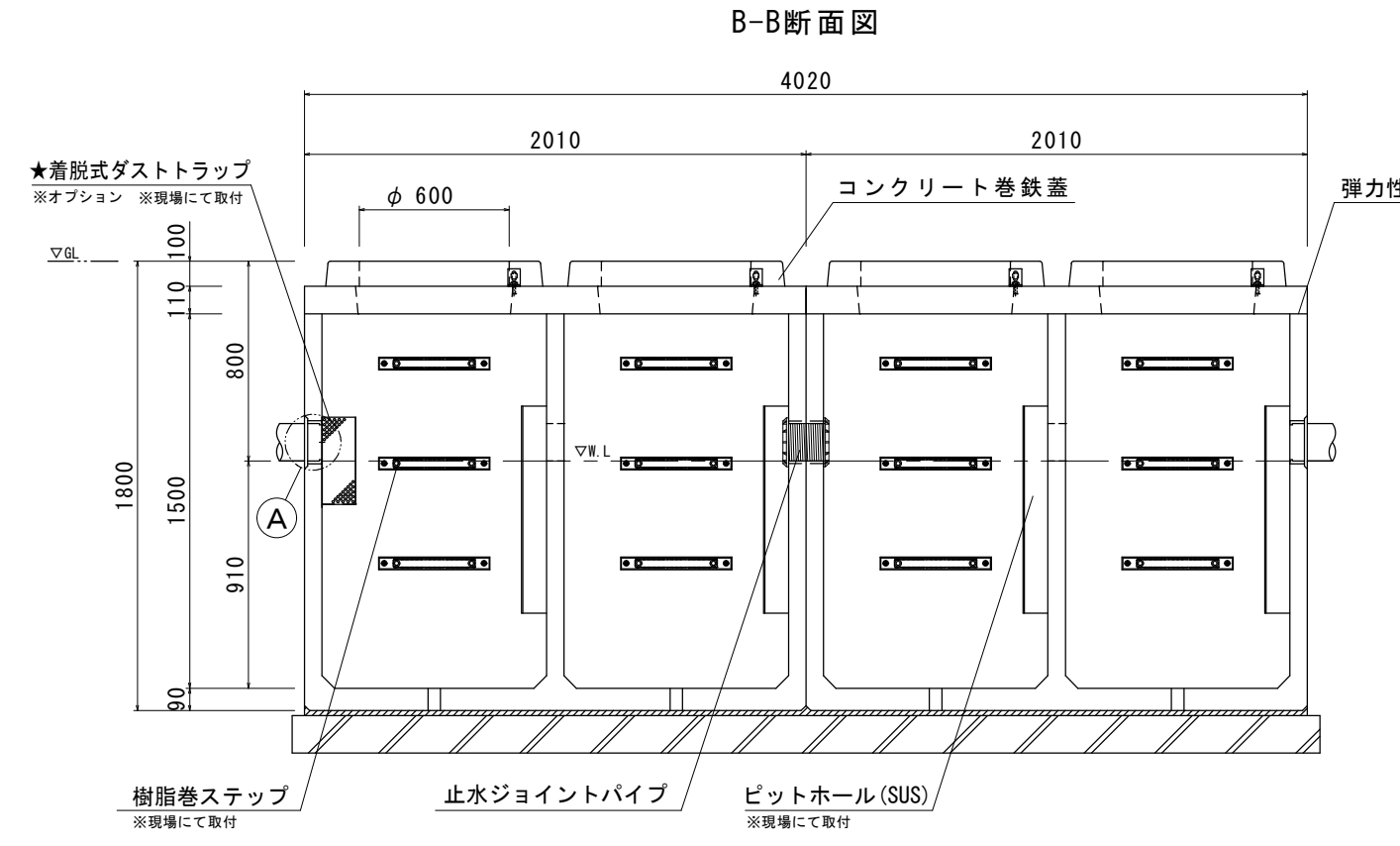
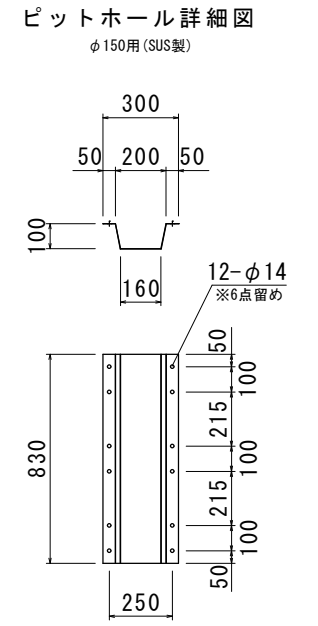
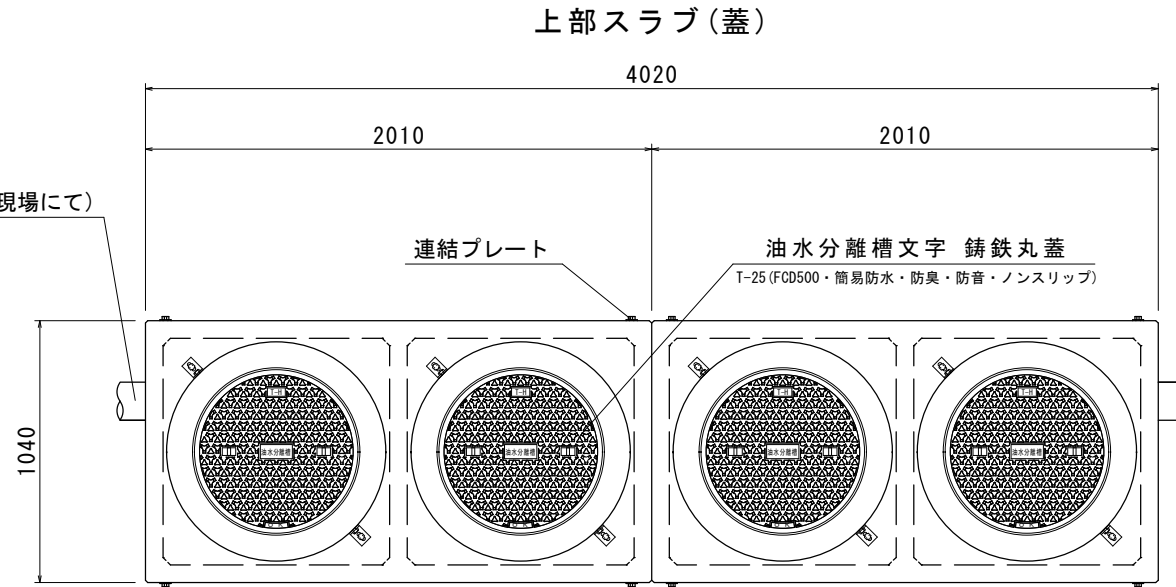
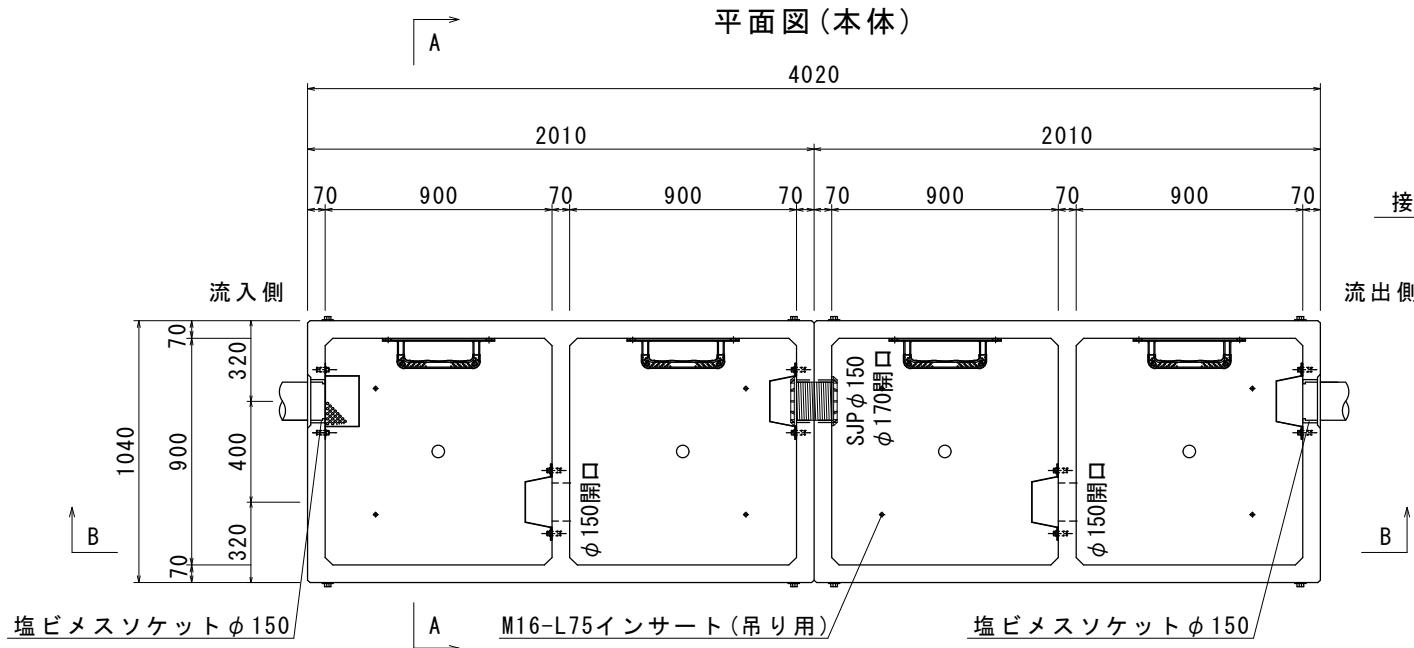

材料表(準備部材)

種別	規格	数量
コンクリート巻鉄蓋	T-25	4組
調整リング	-	-個
L型固定金具	SS400	8個
L型固定金具固定用ボルト(L=30)	SS400-M12	8本
寸切りボルト(L=70)・ナット・ワッシャー	SS400-M12	8組
連結プレート	240×44×3.2t	8枚
連結プレート固定用ボルト(L=30)	SS400-M16	16本
止水ジョイントパイプφ150	SJP150	1組
樹脂巻ステップ	-	12本
垂鉛Rステップ	SS400+HDZ55	-本
ステップ固定用ボルト(L=30)	SUS304-M12	24本
ステップ固定用ワッシャー	SUS304-M12	24枚
ピットホール(標準・ゴムパッキン付き)	SUS	4組
ダストトラップ(標準・φ150用)	SUS	1組
ピットホール、ダストトラップ	SUS304-M12	26組
固定用ボルト(L=25)・ワッシャー	-	-
OKエポバンド	弾力性接着剤	6本
止水栓	-	4個
フック	SS400	2本
本体吊り金具(アイボルト)	SS400-M16	4個

A部詳細図(埋込み部) ※S=1/10

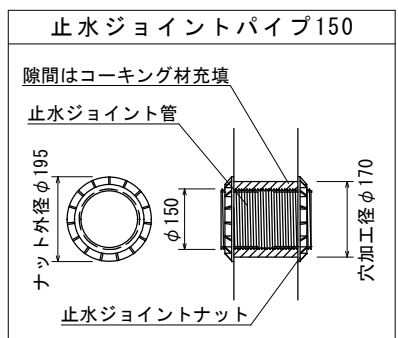
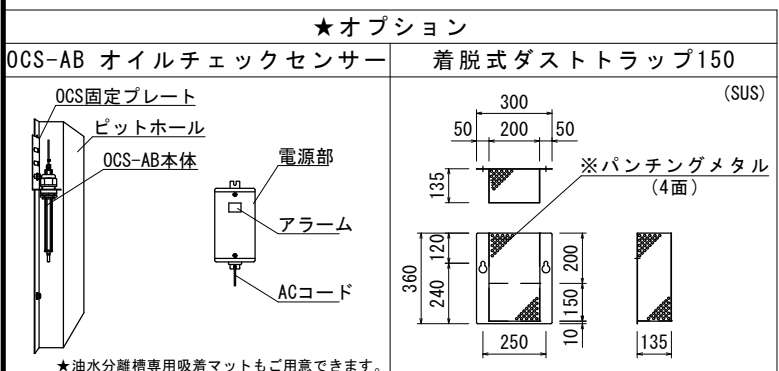
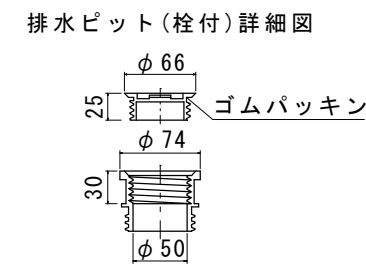
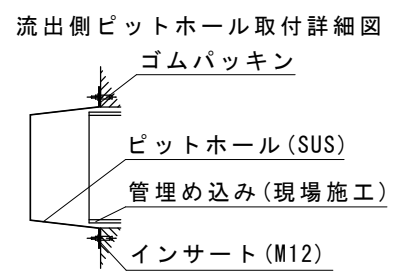
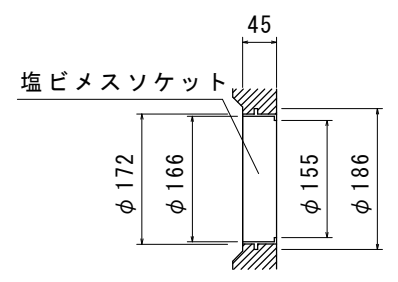

現場名	-
略称名	-

規格	参考重量(1基)	数量
スラブ板 1040×2010×110	410kg	2基
下部 1040×2010×1590	2200kg	2基
合計	2610kg	2組

※防水処理及び、接続される管材は製品に含まれません。
※ピットホール、ダストトラップを固定するには、締めすぎにご注意下さい。

品名 0. K式油水分離槽 OKYS09-15 2槽式×2

承認 検 図 計 縮 尺 図示

株式会社 オーイケ

図番 RX-9.2